

## Pulverizador ultrafino de eixo vertical Série SWFL

# Catálogo de Equipamento

▲ Estabilidade | ▲ Confiança



**ZhengChang do Brasil Ltda**  
Estr. Velha Campinas Monte Mor,  
Km 01, n 718 Campinas- SP, Brasil  
☎ +55 19 3761-3700  
✉ contato@calibras.com.br



**ZHENG CHANG  
DO BRASIL**

[www.zhengchang.com.br](http://www.zhengchang.com.br)

## Características

- Novo design, mais compacto;
- Sistema de entrada de ar uniforme em vários pontos, direcionada para a subida do material;
- A distribuição do fluxo de ar na câmara de moagem é mais uniforme, aumentando a eficiência;
- O projeto do dumper ajustável automático controla com precisão o volume de ar de entrada, melhorando ainda mais a eficiência da moagem;
- Placa de desgaste subdividida em aço liga, aumentando a vida útil dos componentes;
- Rotor de aço liga em formato ondulado aumenta a superfície de contato e é instalado alternadamente, melhorando a eficiência do processo;
- Sensores de primeira linha (detecção de temperatura do rolamento principal, vibração do conjunto e velocidade do rotor), monitoramento em tempo real da operação.

## Parâmetros Técnicos

Modelo	SWFL 102D	SWFL 128D	SWFL 150D	SWFL 170
Potência (kW)	75/90	110/132	160/200	220/250
Capacidade (t/h)	2.3/2.5~3.5	3~4/4~5	4.5~6/5.5~8	8~9/9~10
Peneaus Vannamei (90% pode passar por uma tela de 80 mesh)				

A capacidade acima é referente as seguintes condições: processo de moagem secundária, triturador de chapa primária orifício da tela  $\leq \Phi 1,5$ , teor de óleo  $\leq 8\%$ , teor de umidade  $\leq 10,8\%$ .

## Desenho Técnico

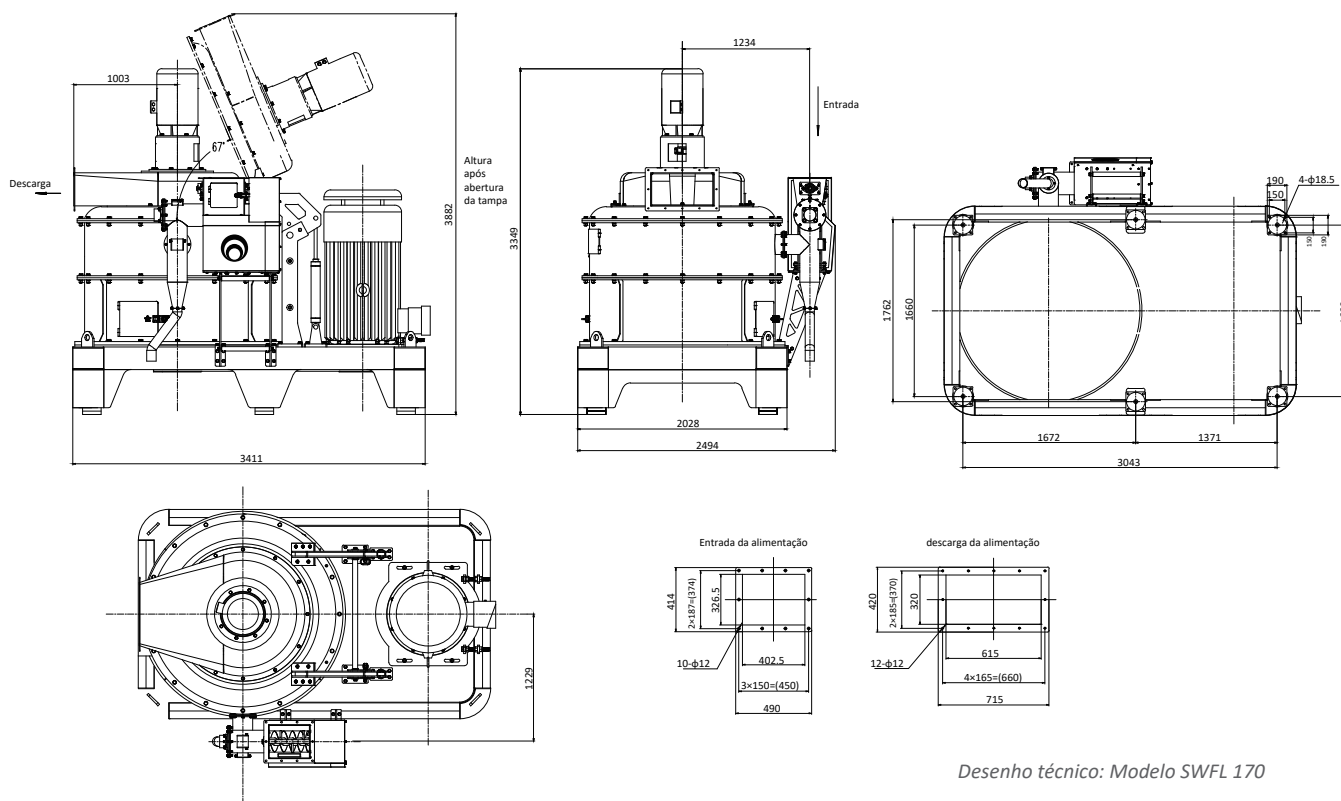

Desenho técnico: Modelo SWFL 170